

Kompaktní vzduchotechnické jednotky



AmberAir Compact S-CX-H



AmberAir Compact S-CX-V

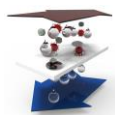

Entalpický výměník (přenos vlhkosti)

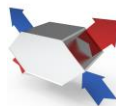

Deskový protiproudý výměník



EC (elektronicky komutovaný) motor. Vyšší účinnost než standardní indukční motor a snadno ovladatelný.



výkon Eurovent certifikované



proměnnými ot.



Filtr snižuje zatížení vzduchu o částice a aerosoly



Modbus RTU (RS485)

Vynikající vlastnosti skříně jednotky

Entalpický výměník

Flexibilní systém ovládání

Kompaktní provedení

Kompaktní rekuperační jednotky s vynikající vzduchotěsností a izolačními vlastnostmi. Ideální pro komerční aplikace.

Dostupné v horizontální nebo vertikální konfiguraci na podlahu.

Jednotky jsou k dispozici bez přídavných topných zařízení nebo se zabudovaným elektrickým ohřivačem, ohřivačem vody nebo ohřivačem/chladicí spirálou.

Jednotky AmberAir Compact přicházejí z výroby s ventilátory konfigurovanými pro konstantní proudění vzduchu. Jednotky lze převést na ovládání ventilátorů konstantním tlakem vzduchu nebo jednoduchým procentem.

Poznámka: Horizontální jednotky mohou být instalovány venku s namontovanou přídavnou střechou.

K čištění a údržbě filtrů a tepelného výměníku je nutné zajistit přístup k servisní straně zařízení.

Interval pro údržbu a čištění závisí do značné míry na prostředí a umístění rekuperačního zařízení. Filtry vzduchu, žaluzie sání a odsávání vzduchu je obecně třeba čistit nejméně dvakrát až třikrát ročně a tepelný výměník jednou za rok. Oběžná kola ventilátorů lze kontrolovat a čistit dle potřeby.

Kompaktní vzduchotechnické jednotky

AmberAir Compact S-CXE-1000-H-CO-L-C1



EN 1886:2008: D1, L1, F9, T2, TB2
Obsluha z jedné strany
Konstantní průtok vzduchu
Eurovent certifikované výkonu
Izolační materiál: Minerální vlna

Rozměry: 1845mm x 760mm x 1040mm
Výrobce / Dodavatel: SALDA UAB

Přehled funkce: proměnnými ot., protiproudý výměník, Modbus RTU, filtr, regulace, tepelný obtok, entalpický výměník, Eurovent certifikované výkonu, EC motor

AmberAir Compact S-CXE-1000-H-CO-R-C1



Eurovent certifikované výkonu
Konstantní průtok vzduchu
Obsluha z jedné strany
EN 1886:2008: D1, L1, F9, T2, TB2
Izolační materiál: Minerální vlna

Rozměry: 1845mm x 760mm x 1040mm
Výrobce / Dodavatel: SALDA UAB

Přehled funkce: regulace, Eurovent certifikované výkonu, Modbus RTU, proměnnými ot., EC motor, tepelný obtok, entalpický výměník, protiproudý výměník, filtr

AmberAir Compact S-CXE-1000-H-E-L-C1



Konstantní průtok vzduchu
Izolační materiál: Minerální vlna
Obsluha z jedné strany
Eurovent certifikované výkonu
EN 1886:2008: D1, L1, F9, T2, TB2

Rozměry: 1765mm x 760mm x 1040mm
Výrobce / Dodavatel: SALDA UAB

Přehled funkce: filtr, Eurovent certifikované výkonu, Modbus RTU, proměnnými ot., regulace, tepelný obtok, entalpický výměník, protiproudý výměník, EC motor

AmberAir Compact S-CXE-1000-H-E-R-C1



Eurovent certifikované výkonu
Konstantní průtok vzduchu
Obsluha z jedné strany
EN 1886:2008: D1, L1, F9, T2, TB2
Izolační materiál: Minerální vlna

Rozměry: 1765mm x 760mm x 1040mm
Výrobce / Dodavatel: SALDA UAB

Přehled funkce: EC motor, Eurovent certifikované výkonu, Modbus RTU, filtr, regulace, tepelný obtok, entalpický výměník, protiproudý výměník, proměnnými ot.

AmberAir Compact S-CXE-1000-H-L-C1



Konstantní průtok vzduchu
Obsluha z jedné strany
EN 1886:2008: D1, L1, F9, T2, TB2
Izolační materiál: Minerální vlna
Eurovent certifikované výkonu

Rozměry: 1765mm x 760mm x 1040mm
Výrobce / Dodavatel: SALDA UAB

Přehled funkce: EC motor, proměnnými ot., Modbus RTU, filtr, tepelný obtok, entalpický výměník, protiproudý výměník, Eurovent certifikované výkonu, regulace

Kompaktní vzduchotechnické jednotky

AmberAir Compact S-CXE-1000-H-R-C1



Eurovent certifikované výkonu
Konstantní průtok vzduchu
Obsluha z jedné strany
EN 1886:2008: D1, L1, F9, T2, TB2
Izolační materiál: Minerální vlna

Rozměry: 1765mm x 760mm x 1040mm
Výrobce / Dodavatel: SALDA UAB

Přehled funkce: Modbus RTU, Eurovent certifikované výkonu, proměnnými ot., filtr, regulace, tepelný obtok, entalpický výměník, protiproudý výměník, EC motor

AmberAir Compact S-CXE-1000-V-E-L-C1



Eurovent certifikované výkonu
Izolační materiál: Minerální vlna
EN 1886:2008: D1, L1, F9, T2, TB2
Konstantní průtok vzduchu
Obsluha z jedné strany

Rozměry: 1350mm x 755mm x 1290mm
Výrobce / Dodavatel: SALDA UAB

Přehled funkce: regulace, Eurovent certifikované výkonu, Modbus RTU, proměnnými ot., protiproudý výměník, EC motor, tepelný obtok, entalpický výměník, filtr

AmberAir Compact S-CXE-1000-V-E-R-C1



Eurovent certifikované výkonu
Konstantní průtok vzduchu
Obsluha z jedné strany
EN 1886:2008: D1, L1, F9, T2, TB2
Izolační materiál: Minerální vlna

Rozměry: 1350mm x 755mm x 1290mm
Výrobce / Dodavatel: SALDA UAB

Přehled funkce: filtr, Eurovent certifikované výkonu, Modbus RTU, EC motor, regulace, tepelný obtok, entalpický výměník, protiproudý výměník, proměnnými ot.

AmberAir Compact S-CXE-1000-V-L-C1



EN 1886:2008: D1, L1, F9, T2, TB2
Eurovent certifikované výkonu
Izolační materiál: Minerální vlna
Konstantní průtok vzduchu
Obsluha z jedné strany

Rozměry: 1350mm x 755mm x 1290mm
Výrobce / Dodavatel: SALDA UAB

Přehled funkce: Modbus RTU, Eurovent certifikované výkonu, proměnnými ot., filtr, regulace, tepelný obtok, entalpický výměník, protiproudý výměník, EC motor

AmberAir Compact S-CXE-1000-V-R-C1



Eurovent certifikované výkonu
Konstantní průtok vzduchu
Obsluha z jedné strany
EN 1886:2008: D1, L1, F9, T2, TB2
Izolační materiál: Minerální vlna

Rozměry: 1350mm x 755mm x 1290mm
Výrobce / Dodavatel: SALDA UAB

Přehled funkce: regulace, Eurovent certifikované výkonu, Modbus RTU, proměnnými ot., protiproudý výměník, EC motor, tepelný obtok, entalpický výměník, filtr

Kompaktní vzduchotechnické jednotky

AmberAir Compact S-CXE-1000-V-W-L-C1



Konstantní průtok vzduchu
Izolační materiál: Minerální vlna
Obsluha z jedné strany
Eurovent certifikované výkonu
EN 1886:2008: D1, L1, F9, T2, TB2

Rozměry: 1350mm x 755mm x 1290mm
Výrobce / Dodavatel: SALDA UAB

Přehled funkce: regulace, Eurovent certifikované výkonu, Modbus RTU, proměnnými ot., filtr, tepelný obtok, entalpický výměník, protiproudý výměník, EC motor

AmberAir Compact S-CXE-1000-V-W-R-C1



Eurovent certifikované výkonu
Konstantní průtok vzduchu
Obsluha z jedné strany
EN 1886:2008: D1, L1, F9, T2, TB2
Izolační materiál: Minerální vlna

Rozměry: 1350mm x 755mm x 1290mm
Výrobce / Dodavatel: SALDA UAB

Přehled funkce: Modbus RTU, Eurovent certifikované výkonu, proměnnými ot., filtr, regulace, tepelný obtok, entalpický výměník, protiproudý výměník, EC motor

AmberAir Compact S-CXE-1500-H-CO-L-C1



Izolační materiál: Minerální vlna
EN 1886:2008: D1, L1, F9, T2, TB2
Obsluha z jedné strany
Konstantní průtok vzduchu
Eurovent certifikované výkonu

Rozměry: 2375mm x 798mm x 1285mm
Výrobce / Dodavatel: SALDA UAB

Přehled funkce: regulace, Eurovent certifikované výkonu, Modbus RTU, proměnnými ot., protiproudý výměník, EC motor, tepelný obtok, entalpický výměník, filtr

AmberAir Compact S-CXE-1500-H-CO-R-C1



Konstantní průtok vzduchu
Obsluha z jedné strany
EN 1886:2008: D1, L1, F9, T2, TB2
Izolační materiál: Minerální vlna
Eurovent certifikované výkonu

Rozměry: 2375mm x 798mm x 1285mm
Výrobce / Dodavatel: SALDA UAB

Přehled funkce: regulace, Eurovent certifikované výkonu, Modbus RTU, proměnnými ot., filtr, tepelný obtok, entalpický výměník, protiproudý výměník, EC motor

AmberAir Compact S-CXE-1500-H-E-L-C1



EN 1886:2008: D1, L1, F9, T2, TB2
Izolační materiál: Minerální vlna
Obsluha z jedné strany
Konstantní průtok vzduchu
Eurovent certifikované výkonu

Rozměry: 2300mm x 798mm x 1285mm
Výrobce / Dodavatel: SALDA UAB

Přehled funkce: Modbus RTU, Eurovent certifikované výkonu, proměnnými ot., filtr, regulace, tepelný obtok, entalpický výměník, protiproudý výměník, EC motor

Kompaktní vzduchotechnické jednotky

AmberAir Compact S-CXE-1500-H-E-R-C1



Konstantní průtok vzduchu
Obsluha z jedné strany
EN 1886:2008: D1, L1, F9, T2, TB2
Izolační materiál: Minerální vlna
Eurovent certifikované výkonu

Rozměry: 2300mm x 798mm x 1285mm
Výrobce / Dodavatel: SALDA UAB

Přehled funkce: regulace, Eurovent certifikované výkonu, Modbus RTU, proměnnými ot., protiproudý výměník, EC motor, tepelný obtok, entalpický výměník, filtr

AmberAir Compact S-CXE-1500-H-L-C1



Izolační materiál: Minerální vlna
Eurovent certifikované výkonu
Konstantní průtok vzduchu
Obsluha z jedné strany
EN 1886:2008: D1, L1, F9, T2, TB2

Rozměry: 2300mm x 798mm x 1285mm
Výrobce / Dodavatel: SALDA UAB

Přehled funkce: regulace, Modbus RTU, proměnnými ot., Eurovent certifikované výkonu, tepelný obtok, entalpický výměník, protiproudý výměník, filtr, EC motor

AmberAir Compact S-CXE-1500-H-R-C1



Izolační materiál: Minerální vlna
EN 1886:2008: D1, L1, F9, T2, TB2
Eurovent certifikované výkonu
Konstantní průtok vzduchu
Obsluha z jedné strany

Rozměry: 2300mm x 798mm x 1285mm
Výrobce / Dodavatel: SALDA UAB

Přehled funkce: Modbus RTU, Eurovent certifikované výkonu, proměnnými ot., filtr, regulace, tepelný obtok, entalpický výměník, protiproudý výměník, EC motor

AmberAir Compact S-CXE-1500-V-E-L-C1



Eurovent certifikované výkonu
Konstantní průtok vzduchu
Obsluha z jedné strany
EN 1886:2008: D1, L1, F9, T2, TB2
Izolační materiál: Minerální vlna

Rozměry: 2000mm x 797mm x 1690mm
Výrobce / Dodavatel: SALDA UAB

Přehled funkce: regulace, Eurovent certifikované výkonu, Modbus RTU, proměnnými ot., protiproudý výměník, EC motor, tepelný obtok, entalpický výměník, filtr

AmberAir Compact S-CXE-1500-V-E-R-C1



Konstantní průtok vzduchu
Izolační materiál: Minerální vlna
Obsluha z jedné strany
Eurovent certifikované výkonu
EN 1886:2008: D1, L1, F9, T2, TB2

Rozměry: 2000mm x 797mm x 1690mm
Výrobce / Dodavatel: SALDA UAB

Přehled funkce: EC motor, Modbus RTU, Eurovent certifikované výkonu, filtr, tepelný obtok, entalpický výměník, protiproudý výměník, proměnnými ot., regulace

Kompaktní vzduchotechnické jednotky

AmberAir Compact S-CXE-1500-V-L-C1



Eurovent certifikované výkonu
Konstantní průtok vzduchu
Obsluha z jedné strany
EN 1886:2008: D1, L1, F9, T2, TB2
Izolační materiál: Minerální vlna

Rozměry: 2000mm x 797mm x 1690mm
Výrobce / Dodavatel: SALDA UAB

Přehled funkce: Modbus RTU, Eurovent certifikované výkonu, proměnnými ot., filtr, regulace, tepelný obtok, protiproudý výměník, entalpický výměník, EC motor

AmberAir Compact S-CXE-1500-V-R-C1



Eurovent certifikované výkonu
Izolační materiál: Minerální vlna
EN 1886:2008: D1, L1, F9, T2, TB2
Obsluha z jedné strany
Konstantní průtok vzduchu

Rozměry: 2000mm x 797mm x 1690mm
Výrobce / Dodavatel: SALDA UAB

Přehled funkce: regulace, Eurovent certifikované výkonu, Modbus RTU, proměnnými ot., protiproudý výměník, EC motor, tepelný obtok, entalpický výměník, filtr

AmberAir Compact S-CXE-1500-V-W-L-C1



Eurovent certifikované výkonu
Konstantní průtok vzduchu
Obsluha z jedné strany
EN 1886:2008: D1, L1, F9, T2, TB2
Izolační materiál: Minerální vlna

Rozměry: 2000mm x 797mm x 1690mm
Výrobce / Dodavatel: SALDA UAB

Přehled funkce: EC motor, filtr, Eurovent certifikované výkonu, proměnnými ot., protiproudý výměník, tepelný obtok, Modbus RTU, entalpický výměník, regulace

AmberAir Compact S-CXE-1500-V-W-R-C1



Konstantní průtok vzduchu
Izolační materiál: Minerální vlna
Obsluha z jedné strany
Eurovent certifikované výkonu
EN 1886:2008: D1, L1, F9, T2, TB2

Rozměry: 2000mm x 797mm x 1690mm
Výrobce / Dodavatel: SALDA UAB

Přehled funkce: regulace, Eurovent certifikované výkonu, Modbus RTU, proměnnými ot., EC motor, tepelný obtok, entalpický výměník, protiproudý výměník, filtr

Kompaktní vzduchotechnické jednotky

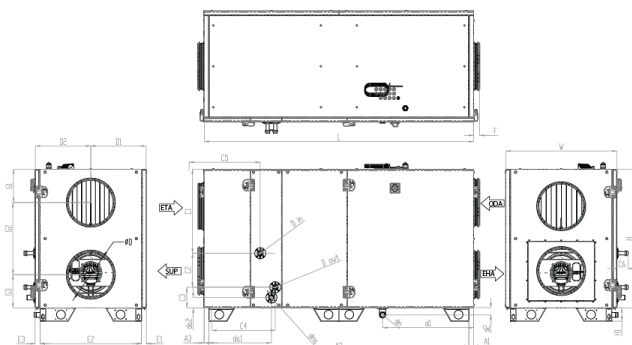

AmberAir Compact S-CX-H-CO-L-C1

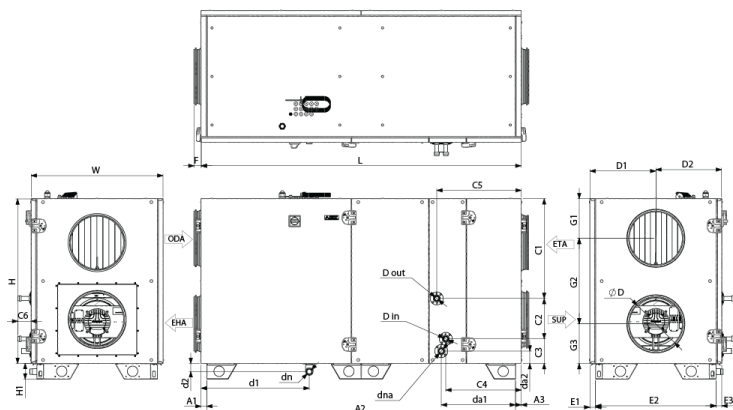

AmberAir Compact S-CX-H-CO-R-C1

AMBERAIR COMPACT S-CX		1000-H-L-C1	1000-H-R-C1	1000-H-E-L-C1	1000-H-E-R-C1	1000-H-CO-L-C1	1000-H-CO-R-C1	1500-H-L-C1	1500-H-R-C1	1500-H-E-L-C1	1500-H-E-R-C1	1500-H-CO-L-C1	1500-H-CO-R-C1
L	[mm]	1 765				1 845		2 300				2 375	
W	[mm]	760								798			
H	[mm]	950								1 195			
ØD	[mm]	315								400			
dn						32						32	
dna						32						32	
F	[mm]	41								71			
H1	[mm]					90							
A1	[mm]					33							
A2	[mm]	1 699				1 779		2 234				2 309	
A3	[mm]					33							
C1	[mm]					575						718	
C2	[mm]					233						327	
C3	[mm]					142						150	
C4	[mm]					487						555	
C5	[mm]					435						613	
C6	[mm]					77						77	
D1	[mm]	380								399			
D2	[mm]	380								399			
da1	[mm]					461						584	
da2	[mm]					71						76	
din						3/4"						1"	
dout						3/4"						1"	
E1	[mm]					33							
E2	[mm]	694								731			
E3	[mm]					33							
G1	[mm]	253				228				298			
G2	[mm]	443		493		443				598			
G3	[mm]	253		227		253				298			
d1	[mm]					624				775			
d2	[mm]					49				38			

S-CX-H rozměry

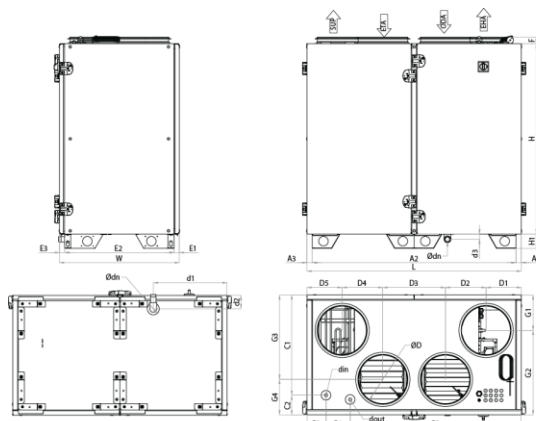

AmberAir Compact S-CX-V-L-C1

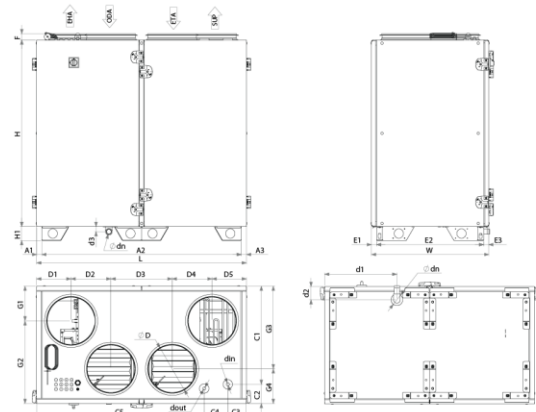

AmberAir Compact S-CX-V-R-C1

AMBERAIR COMPACT S-CX		1000-V-L-C1	1000-V-R-C1	1000-V-E-L-C1	1000-V-E-R-C1	1000-V-W-L-C1	1000-V-W-R-C1	1500-V-L-C1	1500-V-R-C1	1500-V-E-L-C1	1500-V-E-R-C1	1500-V-W-L-C1	1500-V-W-R-C1
L	[mm]	1 350								2 000			
W	[mm]	755								797			
H	[mm]	1 200								1 600			
ØD	[mm]	315								400			
dn						32							
F	[mm]	41								71			
H1	[mm]					90							
A1	[mm]	32								33			
A2	[mm]	1 284								1 934			
A3	[mm]					33							
C1	[mm]					632						655	
C2	[mm]					123						142	
C3	[mm]					119						118	
C4	[mm]					152						294	
C5	[mm]					1 077						1 588	
D1	[mm]	222								268			
D2	[mm]	257								480			
D3	[mm]	394								515			
D4	[mm]	257								480			
D5	[mm]	222								263			
din						3/4						3/4	
dout						3/4						3/4	
E1	[mm]					33							
E2	[mm]	689								731			
E3	[mm]					33							
G1	[mm]	223								313			
G2	[mm]	532								485			
G3	[mm]	532								488			
G4	[mm]	223								310			
d1	[mm]	465								714			
d2	[mm]					85							
d3	[mm]	33								39			

S-CX-V rozměry

Kompaktní vzduchotechnické jednotky

Přívod

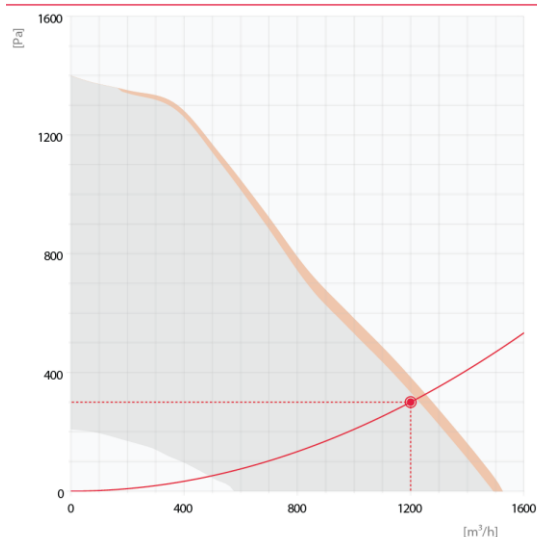

Odvod

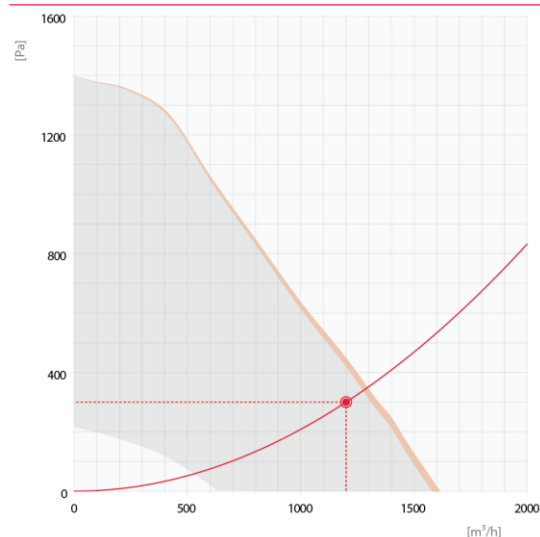

Hladina akustického výkonu

	63 Hz	125 Hz	250 Hz	500 Hz	1 kHz	2 kHz	4 kHz	8 kHz	Celkem
Sání (ODA) [dB]	73	68	64	60	57	49	41	38	62 [dB(A)]
Přívod (SUP) [dB]	86	82	80	78	77	77	72	74	83 [dB(A)]
Odvod (ETA) [dB]	72	66	65	59	59	54	47	39	63 [dB(A)]
Výfuk (EHA) [dB]	78	73	72	73	75	75	71	74	81 [dB(A)]
Okolí [dB]	71	61	52	51	49	51	49	43	57 [dB(A)]

S-CX-1000-H výkon

Přívod

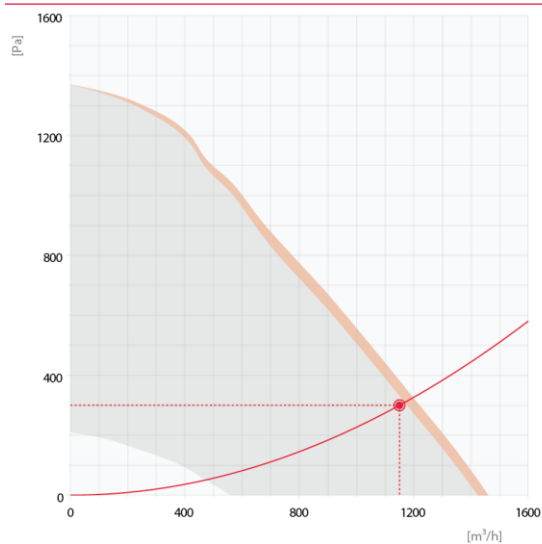

Odvod

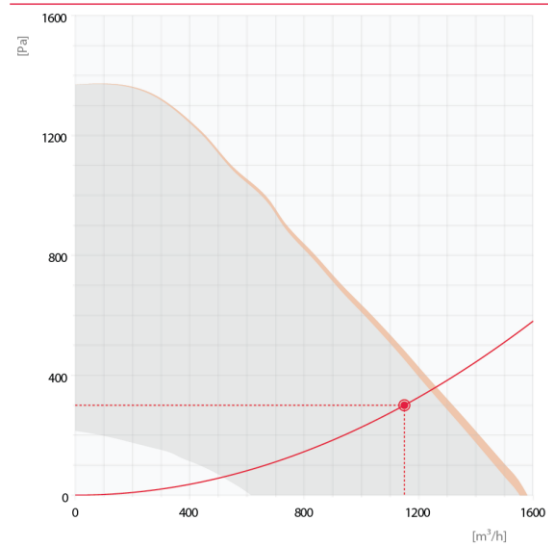

Hladina akustického výkonu

	63 Hz	125 Hz	250 Hz	500 Hz	1 kHz	2 kHz	4 kHz	8 kHz	Total
Sání (ODA) [dB]	73	68	64	60	57	49	41	38	62 [dB(A)]
Přívod (SUP) [dB]	87	82	80	78	77	77	72	74	83 [dB(A)]
Odvod (ETA) [dB]	72	66	65	59	59	54	48	39	63 [dB(A)]
Výfuk (EHA) [dB]	78	74	72	73	75	75	71	74	81 [dB(A)]
Okolí [dB]	71	61	52	51	49	51	49	43	57 [dB(A)]

AmberAir Compact S-CX-1000-V výkon

Kompaktní vzduchotechnické jednotky

Přívod

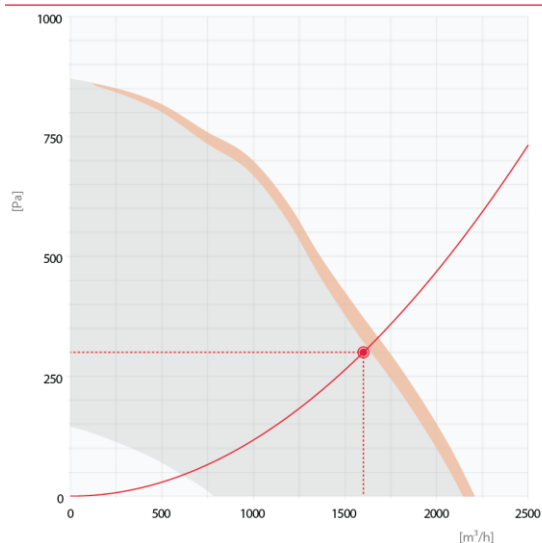

Odvod

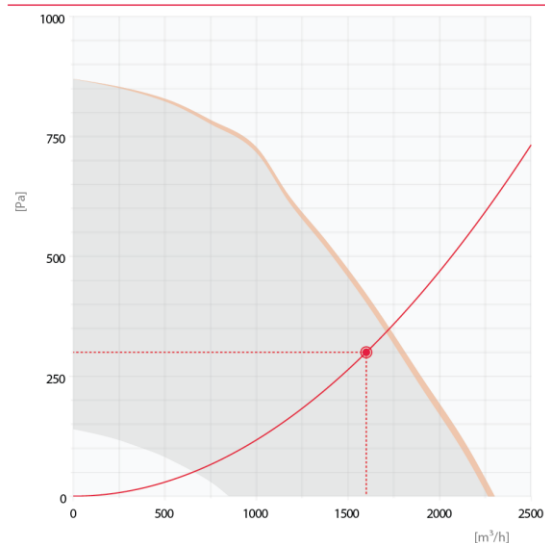

Hladina akustického výkonu

	63 Hz	125 Hz	250 Hz	500 Hz	1 kHz	2 kHz	4 kHz	8 kHz	Celkem
Sání (ODA) [dB]	68	66	75	57	49	44	40	31	67 [dB(A)]
Přívod (SUP) [dB]	83	79	83	76	73	71	66	64	80 [dB(A)]
Výfuk (EHA) [dB]	79	76	76	71	70	69	63	63	75 [dB(A)]
Odvod (ETA) [dB]	67	66	66	56	51	47	41	32	60 [dB(A)]
Okolí [dB]	64	64	59	49	47	45	40	33	55 [dB(A)]

S-CX-1500-H výkon

Přívod

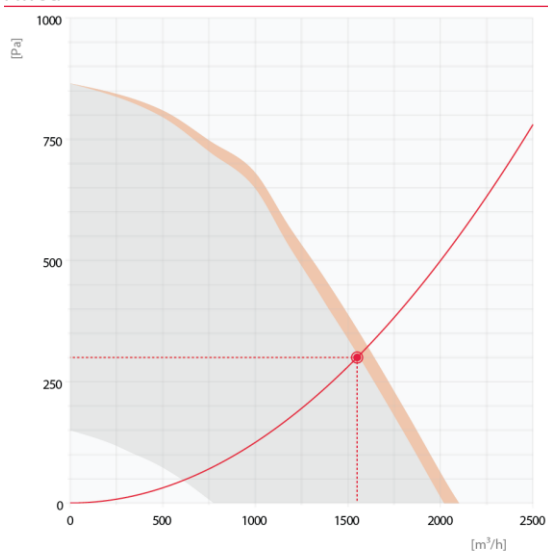

Odvod

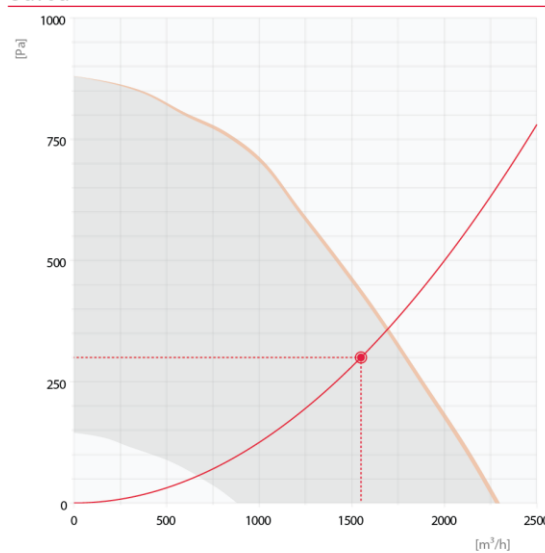

Hladina akustického výkonu

	63 Hz	125 Hz	250 Hz	500 Hz	1 kHz	2 kHz	4 kHz	8 kHz	Total
Sání (ODA) [dB]	68	66	75	57	49	44	41	32	66 [dB(A)]
Přívod (SUP) [dB]	84	80	83	76	73	71	66	64	80 [dB(A)]
Odvod (ETA) [dB]	67	65	65	55	51	47	41	31	59 [dB(A)]
Výfuk (EHA) [dB]	78	76	75	70	69	68	63	63	75 [dB(A)]
Okolí [dB]	64	64	59	49	46	45	40	33	55 [dB(A)]

AmberAir Compact S-CX-1500-V výkon

Kompaktní vzduchotechnické jednotky

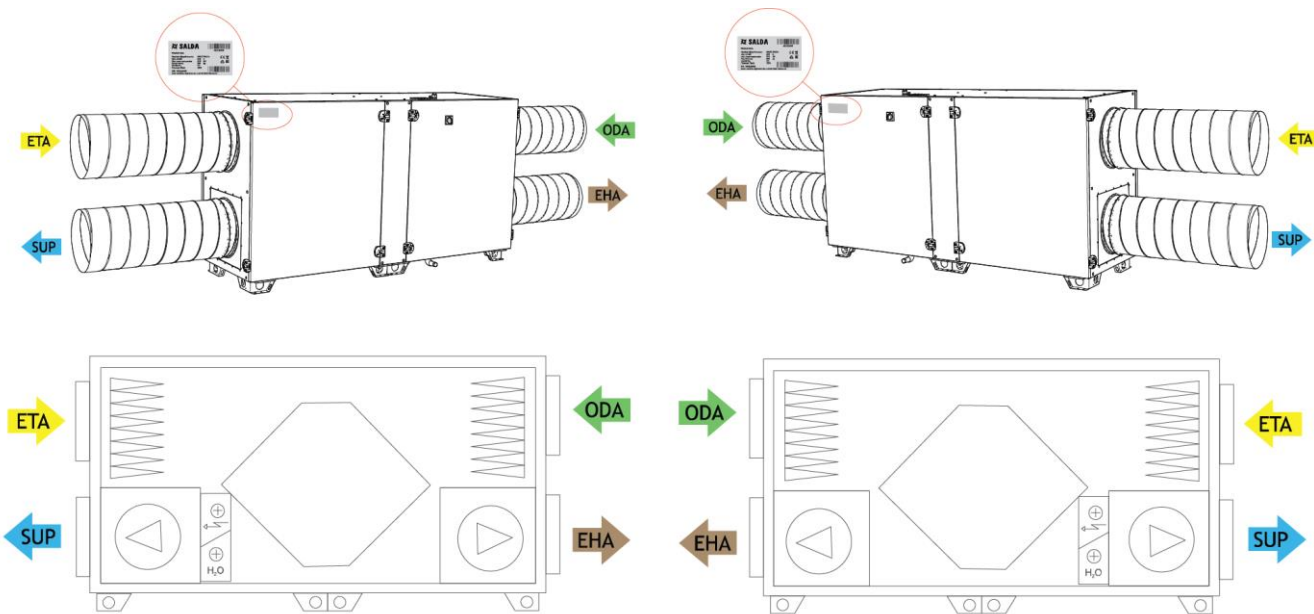

Levé provedení (L)

Pravé provedení (R)



Čerstvý venkovní vzduch



Odvod z místností



Přívod do místností



Výfuk do venkovního prostoru

S-CX-H provedení

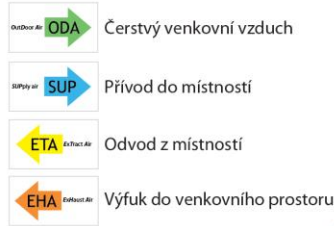
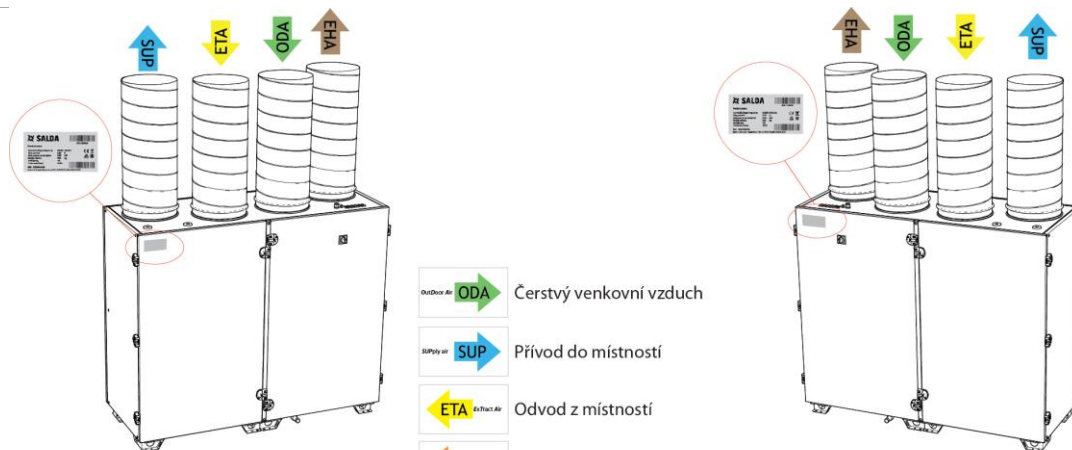

Levé provedení (L)

Pravé provedení (R)

S-CX-V provedení

Kompaktní vzduchotechnické jednotky

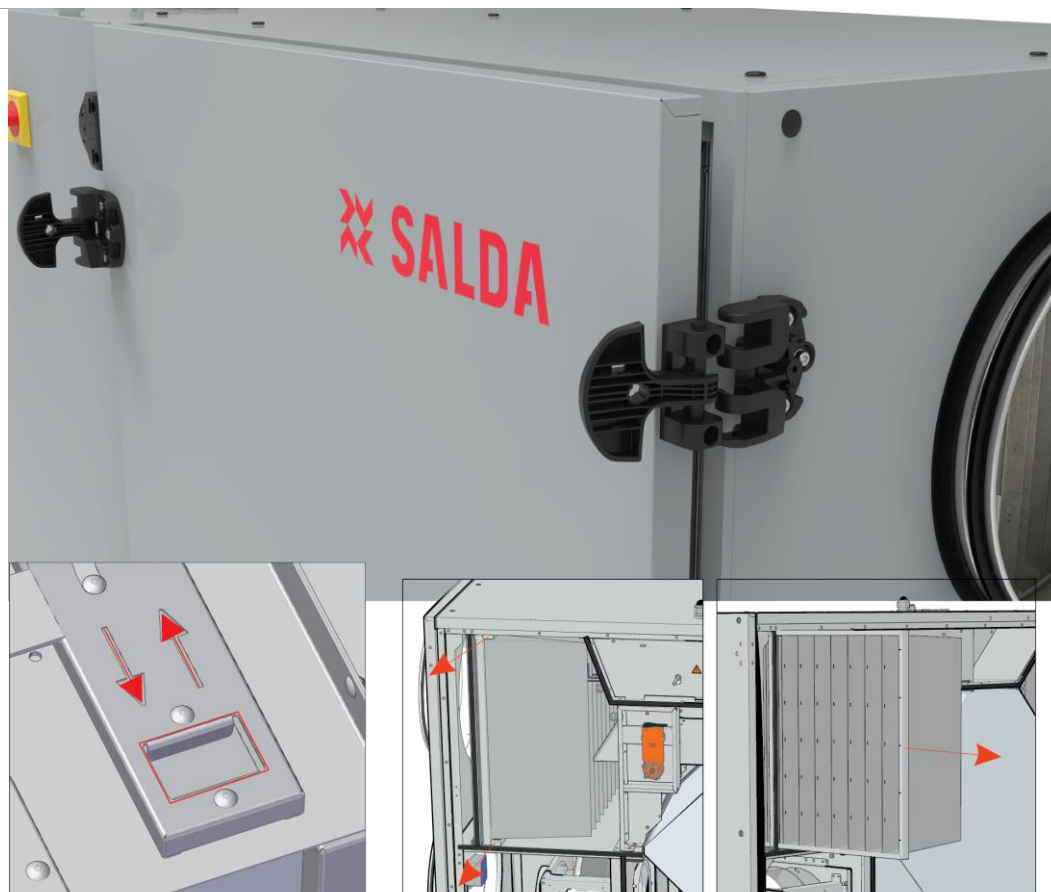

S-CX-H filtry



S-CX-V filtry

Kompaktní vzduchotechnické jednotky



AmberAir Compact S-CX-H detail



AmberAir Compact S-CX-V detail

Kompaktní vzduchotechnické jednotky



ABV 315

Sací / Výfukový nástavec - Ø315mm, s ochranným pleťvem



ABV 400

Sací / Výfukový nástavec - Ø400mm, s ochranným pleťvem



ERI SIF

Kuličkový sifon



VH 315

Střešní ventilační hlavice - Ø315mm



VH 400

Střešní ventilační hlavice - Ø400mm



SG 315

Protidešťové stříška - Ø315mm



SG 400

Protidešťové stříška - Ø400mm



COP MCB 0-10V

Sada konst. tlaku k jednotkám s ovládním MCB (0-10V)



MB-Gateway

ModBus a web server. Kompatibilní s aplikací pro mobilní telefony SALDA AIR pro Android a IOS



TPC V2

Programovatelný ovladač s dotykovým LCD (RIS/RIRS EKO, Smarty)



ST-SA-Control Kabel 12,5m

Ovládací panel s barevným dotykovým displejem



ST-SA-Control Kabel 5m

Ovládací panel s barevným dotykovým displejem



SADA FILT Compact S-CX-1000H (ePM10 65% (M5) + ePM1 55% (F7))

Kapsový filtr náhradní



SADA FILT Compact S-CX-1500H (ePM10-65 (M5) + ePM1-55 (F7))

Kapsový filtr náhradní



AP 315

Spojovací manžeta - Ø315mm



AP 400

Spojovací manžeta - Ø400mm



SADA FILT Compact S-CX-1500V (ePM10-65 (M5) + ePM1-55 (F7))

Kapsový filtr náhradní



SADA FILT Compact S-CX-1000V (ePM10-65 (M5) + ePM1-55 (F7))

Kapsový filtr náhradní



LSVF 315

Spojovací manžeta - Ø315mm



LSVF 400

Spojovací manžeta - Ø400mm

Kompaktní vzduchotechnické jednotky



SKG-R 315

Škrťací klapka těsná ruční - Ø315mm



SKG-R 400

Škrťací klapka těsná ruční - Ø400mm



SKG-A 315

Škrťací klapka těsná pro servopohon - Ø315mm



SKG-A 400

Škrťací klapka těsná pro servopohon - Ø400mm



RSK 315

Zpětná klapka - Ø315mm



RSK 400

Zpětná klapka - Ø400mm

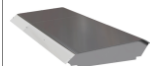

Kryt S-CX-1000-H-E

Venkovní kryt

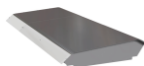

Kryt S-CX-1500-H-E

Venkovní kryt

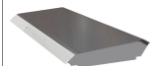

Kryt S-CX-1000-H-CO

Venkovní kryt

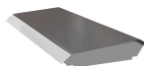

Kryt S-CX-1500-H-CO

Venkovní kryt

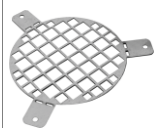

AGO 315

Ochranná mřížka - Ø315mm

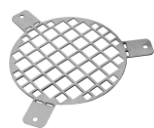

AGO 400

Ochranná mřížka - Ø400mm



Mute 315x1200

Tlumič hluku - do 100°C, Ø315mm



Mute 315x600

Tlumič hluku - do 100°C, Ø315mm



Mute 315x900

Tlumič hluku - Ø315mm, do 100°C



HN 315

Střešní ventilační hlavice - Ø315mm



HN 400

Střešní ventilační hlavice - Ø400mm



SKMF-R 315

Sací / Výfukový nástavec - Ø315mm, s ochranným pletivem



SKMF-R 400

Sací / Výfukový nástavec - Ø400mm, s ochranným pletivem



BDC 315

Zpětná klapka pro přímé připojení k ventilátoru - Ø315mm

Kompaktní vzduchotechnické jednotky



DLCZTE315

Škrťací klapka těsná - do 70°C, Ø315mm



DLCZTE400

Škrťací klapka těsná - do 70°C, Ø400mm



DLCXTE315 AISI304

Škrťací klapka těsná - nerezové provedení, do 70°C, Ø315mm



DLCXTE400 AISI304

Škrťací klapka těsná - nerezové provedení, do 70°C, Ø400mm



DLCXXTE315 AISI316L

Škrťací klapka těsná - nerezové provedení, do 70°C, Ø315mm



DLCXXTE400 AISI316L

Škrťací klapka těsná - nerezové provedení, do 70°C, Ø400mm



SCZB315600

Tlumič hluku - Ø315mm délka 600mm



SCZB315900

Tlumič hluku - Ø315mm délka 900mm



SCZB3151000

Tlumič hluku - Ø315mm délka 1000mm



SCZB3151200

Tlumič hluku - Ø315mm délka 1200mm



SCZB3151500

Tlumič hluku - Ø315mm délka 1500mm



SCZB400600

Tlumič hluku - Ø400mm délka 600mm



SCZB400900

Tlumič hluku - Ø400mm délka 900mm



SCZB4001000

Tlumič hluku - Ø400mm délka 1000mm



SCZB4001200

Tlumič hluku - Ø400mm délka 1200mm



SCZB4001500

Tlumič hluku - Ø400mm délka 1500mm



SCAB315600 AL

Tlumič hluku - Ø315mm délka 600mm



SCAB315900 AL

Tlumič hluku - Ø315mm délka 900mm



SCAB3151000 AL

Tlumič hluku - Ø315mm délka 1000mm



SCAB3151200 AL

Tlumič hluku - Ø315mm délka 1200mm

Kompaktní vzduchotechnické jednotky



SCAB3151500 AL

Tlumič hluku - Ø315mm délka 1500mm



SCAB400600 AL

Tlumič hluku - Ø400mm délka 600mm



SCAB400900 AL

Tlumič hluku - Ø400mm délka 900mm



SCAB4001000 AL

Tlumič hluku - Ø400mm délka 1000mm



SCAB4001200 AL

Tlumič hluku - Ø400mm délka 1200mm



SCAB4001500 AL

Tlumič hluku - Ø400mm délka 1500mm



SCXB315600 AISI304

Tlumič hluku - nerezové provedení, Ø315mm délka 600mm



SCXB315900 AISI304

Tlumič hluku - nerezové provedení, Ø315mm délka 900mm



SCXB3151000 AISI304

Tlumič hluku - nerezové provedení, Ø315mm délka 1000mm



SCXB3151200 AISI304

Tlumič hluku - nerezové provedení, Ø315mm délka 1200mm



SCXB3151500 AISI304

Tlumič hluku - nerezové provedení, Ø315mm délka 1500mm



SCXB400600 AISI304

Tlumič hluku - nerezové provedení, Ø400mm délka 600mm



SCXB400900 AISI304

Tlumič hluku - nerezové provedení, Ø400mm délka 900mm



SCXB4001000 AISI304

Tlumič hluku - nerezové provedení, Ø400mm délka 1000mm



SCXB4001200 AISI304

Tlumič hluku - nerezové provedení, Ø400mm délka 1200mm



SCXB4001500 AISI304

Tlumič hluku - nerezové provedení, Ø400mm délka 1500mm



SCXXB315600 AISI316L

Tlumič hluku - nerezové provedení, Ø315mm délka 600mm



SCXXB315900 AISI316L

Tlumič hluku - nerezové provedení, Ø315mm délka 900mm



SCXXB3151000 AISI316L

Tlumič hluku - nerezové provedení, Ø315mm délka 1000mm



SCXXB3151200 AISI316L

Tlumič hluku - nerezové provedení, Ø315mm délka 1200mm

Kompaktní vzduchotechnické jednotky



SCXXB3151500 AISI316L

Tlumič hluku - nerezové provedení, Ø315mm délka 1500mm



SCXXB400600 AISI316L

Tlumič hluku - nerezové provedení, Ø400mm délka 600mm



SCXXB400900 AISI316L

Tlumič hluku - nerezové provedení, Ø400mm délka 900mm



SCXXB4001000 AISI316L

Tlumič hluku - nerezové provedení, Ø400mm délka 1000mm



SCXXB4001200 AISI316L

Tlumič hluku - nerezové provedení, Ø400mm délka 1200mm



SCXXB4001500 AISI316L

Tlumič hluku - nerezové provedení, Ø400mm délka 1500mm